

# Kurzanleitung für TAP16R

So können Sie sich rasch mit dem Gerät vertraut machen! In dieser Kurzanleitung werden die wichtigsten Funktionen und Einstellungen erläutert. Darüber hinaus erhalten Sie eine Einführung in die Energiesparprogramme und eine Übersicht über die Menüstruktur.

Lesen Sie stets die vollständige Anleitung durch, um alle Informationen über das Produkt zu erhalten.

## Erste Schritte mit TAP16R

Beim ersten Start von TAP16R sieht die Anzeige wie folgt aus:

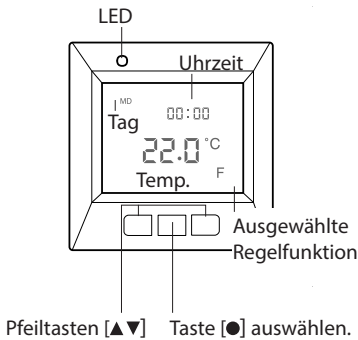

## Menü verwenden

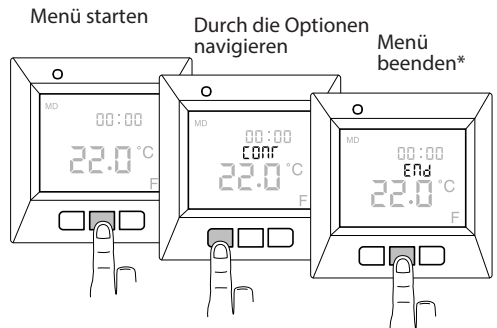

\*Oder warten Sie 30 Sek. bis zur automatischen Beendigung.

## Ein- und Ausschalten

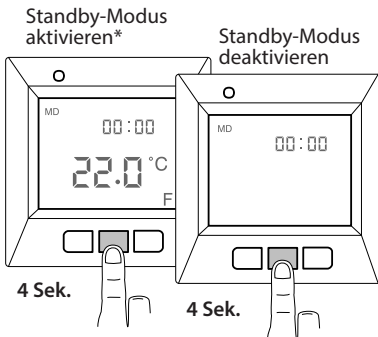

\*Die Wärme wird nicht geregelt. Die Uhr läuft, und die Programmierung wird im Speicher gespeichert.

## Tastatur sperren

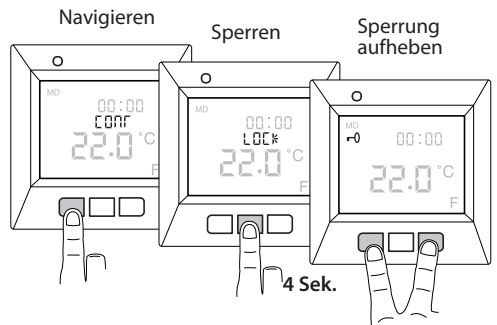

# Grundeinstellungen

## Datum und Uhrzeit

Um alle Funktionen verwenden zu können, müssen Sie zuerst die Uhrzeit und das Datum festlegen.

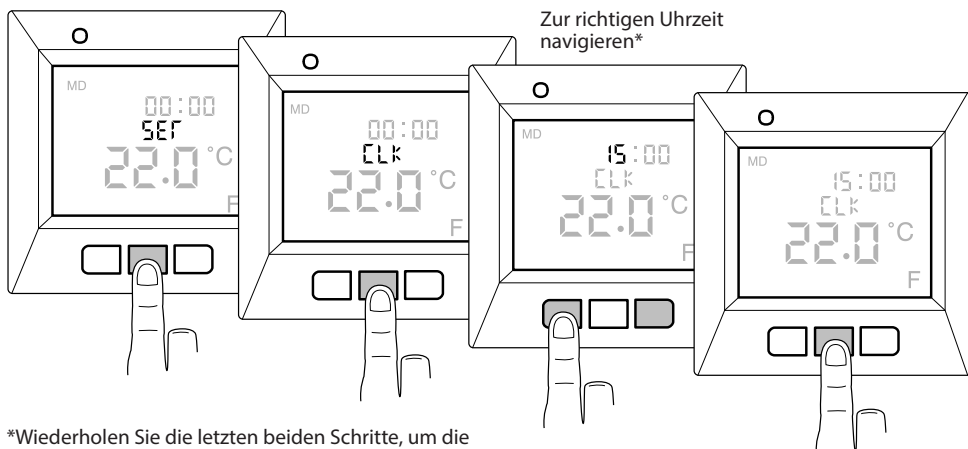

\*Wiederholen Sie die letzten beiden Schritte, um die Minuten, den Tag, den Monat und das Jahr einzustellen. Der richtige Wochentag wird automatisch eingestellt.

## Gewünschte Temperatur

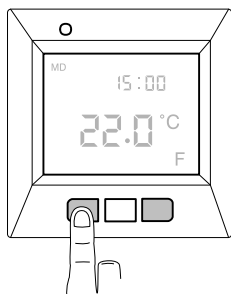

## Tatsächliche Temperatur anzeigen

Tasten zuerst sperren

Temperatur bei externem Fühler\*

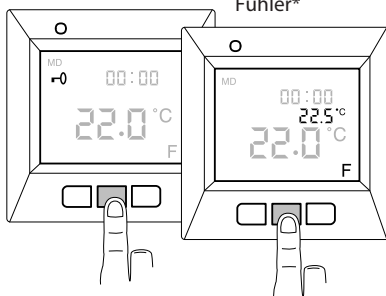

\*Wenn das Thermostat auf externen Fühler eingestellt ist, ansonsten wird die aktuelle Temperatur im Raum (R) angezeigt.

Der TAP16R kann die Temperatur auf drei verschiedene Arten regulieren: Per externem Fühler, Raumthermostat oder Raumtemperaturfühler - und externem Fühler in Kombination. Falls der externe Fühler bei der erstmaligen Inbetriebnahme angeschlossen ist, wird diese Funktion automatisch ausgewählt. Das Raumthermostat kann nicht ausgewählt werden, wenn ein externer Fühler angeschlossen ist. Kommen Raumtemperaturfühler und externer Fühler in Kombination zum Einsatz, reguliert der integrierte Fühler die Raumtemperatur und der externe Fühler fungiert als Temperaturbegrenzung. Hier finden Sie weitere Informationen zu den Regulierungsfunktionen. Die aktuelle Temperatur können Sie ablesen, indem Sie wie oben beschrieben vorgehen.

# Energiesparprogramme

So sparen Sie klug und einfach Energie! Mit diesen Programmen kann die Heizung an Ihre tatsächlichen Bedürfnisse angepasst werden, und die Wärme wird heruntergeschaltet, wenn kein Bedarf besteht. Vier Programmoptionen stehen zur Verfügung:



Voreinstellung für Büro-umgebungen



Voreinstellung für Heim-umgebungen



Programmieren Sie Ihre persönlichen Einstellungen



Frostschutz für Gebäude, die für lange Zeiträume leer stehen

## Programm starten/stoppen

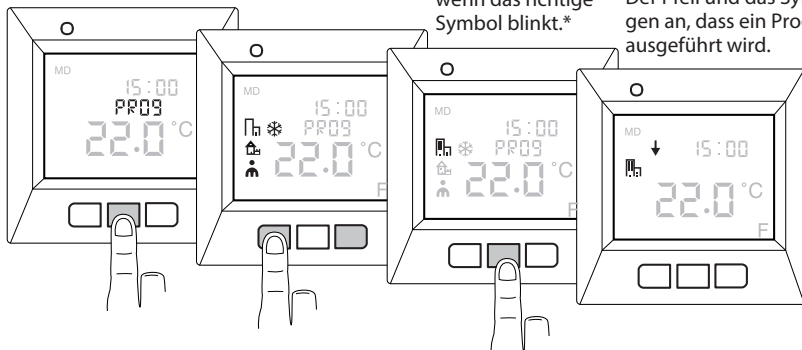

Bestätigen Sie, wenn das richtige Symbol blinkt.\*

Der Pfeil und das Symbol zeigen an, dass ein Programm ausgeführt wird.

\*Programm stoppen: Bestätigen Sie, wenn kein Symbol blinkt.

## Persönliche Einstellungen programmieren

Passen Sie die Heizung an Ihre individuellen Bedürfnissen an! Sie können die Uhrzeit und die Temperatur für vier Ereignisse pro Tag programmieren: *Aufwachen* ☀️ → *Außer Haus* 🏠 → *Zuhause* 🏠 ← und *Nacht* 🌙. Beispiel:

Die Familie wacht um 07.30 Uhr warm und gemütlich auf. *Das Ereignis Aufwachen* ☀️ ist wie folgt programmiert: 23 °C um 07.30 Uhr.

Sie verlassen das Haus, und die Heizung kann heruntergeschaltet werden. *Das Ereignis Außer Haus* 🏠 ist wie folgt programmiert: 17 °C um 09.30 Uhr.

Die Familie kehrt um 17.00 Uhr in ein warmes Haus zurück. *Das Ereignis Zuhause* 🏠 ist wie folgt programmiert: 21.5 °C um 17.00 Uhr.

In der Nacht ist ein kühles Klima für die Umwelt und für Ihren Schlaf besser. *Das Ereignis Nacht* 🌙 ist wie folgt programmiert: 18 °C um 22.30 Uhr.

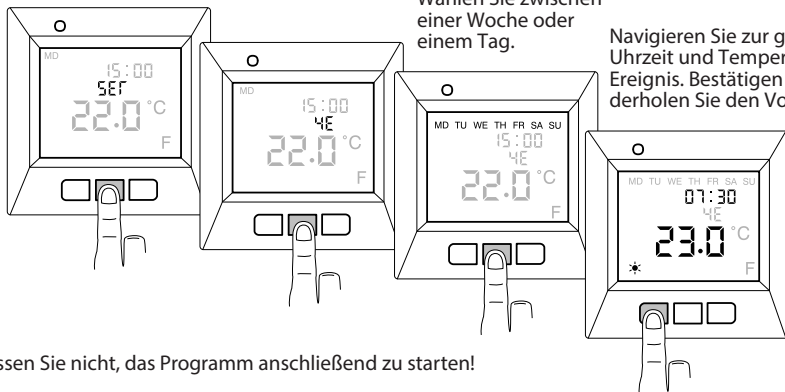

Wählen Sie zwischen einer Woche oder einem Tag.

Navigieren Sie zur gewünschten Uhrzeit und Temperatur für das Ereignis. Bestätigen Sie, und wiederholen Sie den Vorgang.

Vergessen Sie nicht, das Programm anschließend zu starten!

# Menü-Übersicht

Das Menü des TAP16R ist wie folgt strukturiert. Hier können Sie sehen, wo die jeweiligen Funktionen und Einstellungen zu finden sind.

## CONT

Stellt den Anzeigekontrast ein.

1-8

## PROG

Startet/stoppt das Programm.

 Heimprogramm

 Büroprogramm

 Persönliches Programm

 Frostschutzprogramm

## UTIL

Zeigt die Verbindungszeit in % an.

24 STD

7 T

30 T

365 T

## SET

Verschiedene Einstellungen

### CLK

Stellt das Datum und die Uhrzeit ein.

### S

Schaltet aus und stellt den automatischen Wechsel zur Sommerzeit ein.

### RNF

Stellen Sie ein, welcher Fühler die Temperatur regulieren soll.

F (externer Fühler)

R (Raumtemperatur-Fühler)

R&F (Raumtemperaturfühler und externer Fühler in Kombination)

### OH

Stellen Sie die Temperatur zur Begrenzung des externen Fühlers für R&F ein (wird in der Regel nicht gemeinsam genutzt).

### FP

Schaltet das Frostschutzprogramm ein und aus.

### 4E

Stellt das persönliche Programm, die Uhrzeit und die Temperatur für bis zu vier Ereignisse pro Tag ein.

### DISP

Stellt das Anzeigeformat für die Uhrzeit ein: 12- oder 24-Stundenformat.

### LED

Stellt die Helligkeit der Hintergrundbeleuchtung für die Anzeige ein.

### AF

Schaltet die adaptive Funktion ein und aus.

### RST

Setzt den Thermostat auf die Werkseinstellungen zurück und löscht alle persönlichen Einstellungen.

### END

Beendet das Menü und kehrt zum Basismodus zurück.

## LOCK

Sperrt die Tastatur.

## END

Beendet das Menü.