

Hurtigveiledning TAP16R

Kom i gang raskt og enkelt! Her får du en veiledning til de viktigste funksjonene og innstillingene, en innføring i strømspareprogrammene og en oversikt over menyssystemet.

Les alltid hele bruksanvisningen for fullstendig produktinformasjon.

Kom i gang med TAP16R

Slik er displayet ut ved første oppstart.

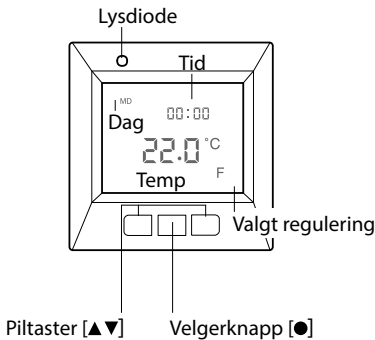

Bruke menyen

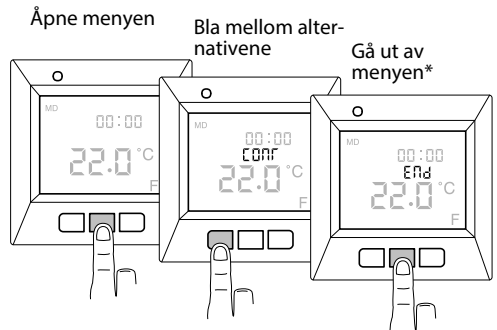

*Eller vent 30 sek for å lukke automatisk.

Slå av og på

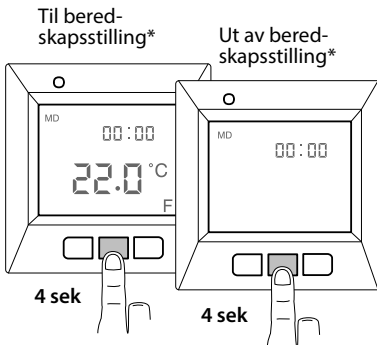

*Varmen reguleres ikke. Klokken går og programmeren lagres i minnet.

Låse tastene

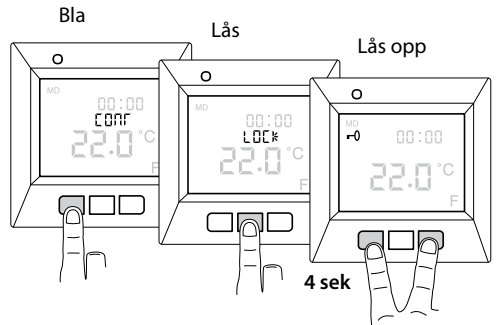

Grunninnstillinger

Klokkeslett og dato

For å kunne bruke alle funksjoner må du først stille inn klokkeslett og dato.

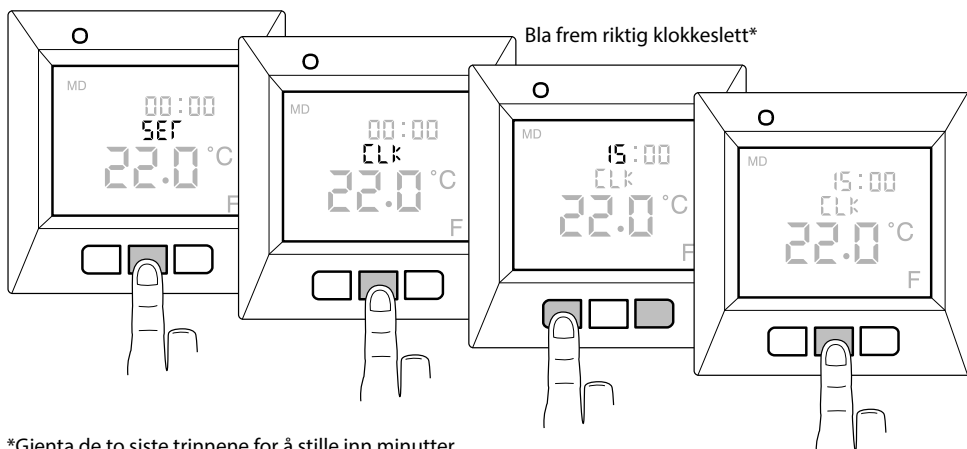

*Gjenta de to siste trinnene for å stille inn minutter, dag, måned og år. Riktig ukedag stilles inn automatisk.

Ønsket temperatur

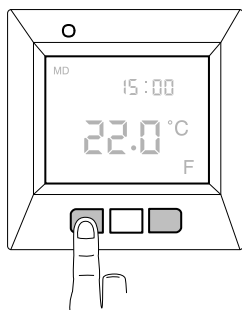

Vis faktisk temperatur

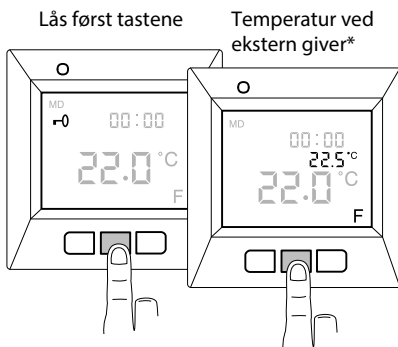

*Hvis termostaten er stilt inn på eksternt giver. Elles vises i stedet aktuell temperatur i romme (R).

TAP16R kan regulere temperaturen på tre ulike måter; Eksternt giver, Romtermostat eller Romgiver og eksternt giver i kombinasjon. Hvis den Eksterne giveren er tilkoblet når termostaten slås på for første gang, velges denne funksjonen automatisk. Romtermostat kan ikke velges når den eksterne giveren er tilkoblet. Ved Kombinert romgiver og eksternt giver regulerer den innebygde giveren romtemperaturen, og den eksterne giveren fungerer som temperaturbegrenser. Les mer om reguleringsfunksjonene og hvordan du stiller dem inn i manualen. Du kan alltid se aktuell temperatur ved å følge beskrivelsen ovenfor.

Strømspareprogram

Spar strøm smart og enkelt! Med programmene tilpasses oppvarmingen til ditt faktiske behov, og varmen senkes når den ikke er nødvendig. Det finnes fire programalternativer:



Forhåndsinnstilt for kontormiljø



Forhåndsinnstilt for boligmiljø



Programmer dine egne personlige innstillinger



Frostbeskyttelse for lokaler som står tomme lenge

Start/stopp program

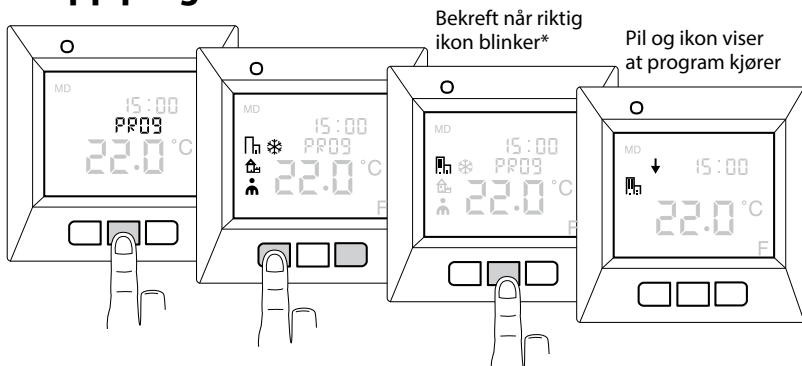

Bekreft når riktig ikon blinker*

Pil og ikon viser at program kjører

*Stopp program: Bekreft når ingen ikoner blinker.

Programmer personlige innstillinger

Skreddersy oppvarmingen etter dine egne behov! Du kan programmere klokkeslett og temperatur for fire hendelser hver dag: *våkne* ☀️ *borte* 🏠 *hjemme* 🏠 ← og *natt* 🌙. Eksempel:

Familien våkner varmt og behagelig 07:30. *Hendelsen våkne* ☀️ *programmeres*: 23 °C kl. 07:30.

De går hjemmefra og varmen kan senkes. *Borte* 🏠 → *programmeres*: 17 °C kl. 09:30.

Familien kommer tilbake 17:00 til oppvarmet bolig. *Hjemme* 🏠 ← *programmeres*: 21,5 °C kl. 17:00.

Om natten er et svalt klima bra for både miljøet og søvnen. *Natt* 🌙 *programmeres*: 18 °C kl 22.30.

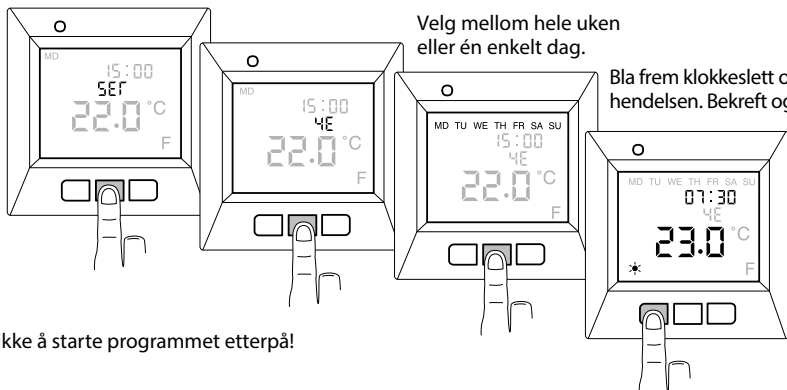

Velg mellom hele uken eller én enkelt dag.

Bla frem klokkeslett og temp for hendelsen. Bekreft og gjenta.

Glem ikke å starte programmet etterpå!

Oversikt over menyen

Slik er menyen i TAP16R bygd opp. Her kan du raskt se hvor alle funksjoner og innstillinger finnes.

CONT

Still inn displaykontrast

1-8

PROG

Start/stopp program

 Boligprogram

 Kontorprogram

 Personlig program

 Frostbeskyttelsesprogram

UTIL

Vis innkoplet tid i %

24 HR

7 D

30 D

365 D

SET

Diverse innstillinger

CLK

Still inn klokkeslett og dato.

S

Slå av og på automatisk skifte til sommertid

RNF

Angi hvilken sensor som skal regulere temperaturen.

F (ekstern giver)

R (romgiver)

R&F (romgiver og ekstern giver i kombinasjon)

OH

Still inn temperatur for begrenning av den eksterne givern for R&F (brukes normalt ikke).

FP

Slå av og på frostbeskyttelsesprogram.

4E

Still inn personlig program, klokkeslett og temperatur for opptil fire hendelser per dag.

DISP

Still inn hvordan tiden vises, 24 eller 12 timers format.

LED

Still inn lysstyrken i displayets bakgrunnsbelysning.

AF

Slå av og på den adaptive funksjonen.

RST

Tilbakestiller til fabrikkinnstillinger, og sletter alle personlige innstillinger.

END

Avslutter menyen og går tilbake til utgangsstilling.

LOCK

Låser tastene

END

Avslutter menyen