

Original instructions

PAECS

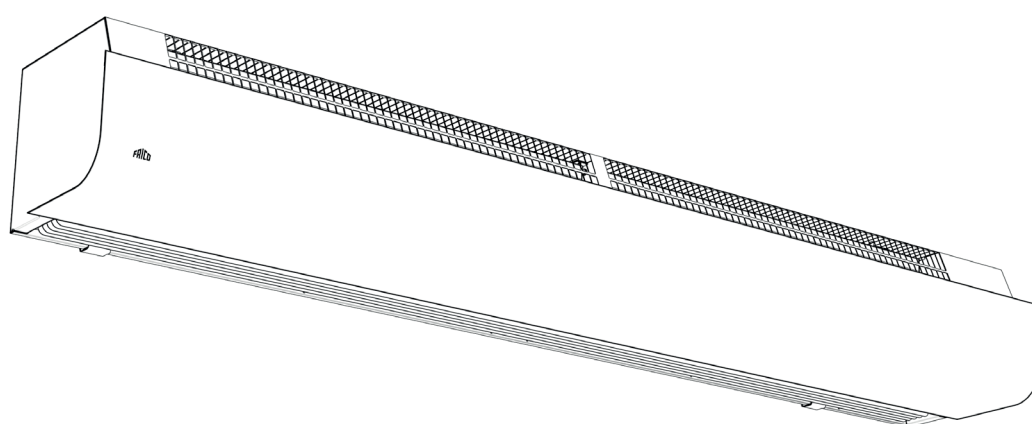

SE ...9

EN ... 12

NO ... 14

DE ... 17

ES ... 20

FR ... 23

IT ... 26

NL .. 29

PL ... 32

RU ... 35

DK ... 39

FI ... 42

- EN The introduction pages consist mainly of pictures. For translation of the English texts used, see the respective language pages.
- SE Introduktionssidorna består huvudsakligen av bilder. För översättning av de engelska texter som används, se respektive språksidor.
- NO Introduksjonssidene består hovedsakelig av bilder. For oversettelse av de engelske tekstene, se de respektive språksidene.
- FR Les pages de présentation contiennent principalement des images. Pour la traduction des textes en anglais, consultez la page correspondante à la langue souhaitée.
- DE Die Einleitungsseiten bestehen hauptsächlich aus Bildern. Für die Übersetzung der verwendeten Texte in englischer Sprache, siehe die entsprechenden Sprachseiten.
- ES Las páginas introductorias contienen básicamente imágenes. Consulte la traducción de los textos en inglés que las acompañan en las páginas del idioma correspondiente.
- NL De inleidende pagina's bevatten hoofdzakelijk afbeeldingen. Voor een vertaling van de gebruikte Engelse teksten, zie de pagina's van de resp. taal.
- IT Le pagine introduttive contengono prevalentemente immagini. Per le traduzioni dei testi scritti in inglese, vedere le pagine nelle diverse lingue.
- PL Początkowe strony zawierają głównie rysunki. Tłumaczenie wykorzystanych tekstów angielskich znajduje się na odpowiednich stronach językowych.
- RU Страницы в начале Инструкции состоят в основном из рисунков, схем и таблиц. Перевод встречающегося там текста приведен в разделе RU.
- FI Esittelysivut koostuvat lähinnä kuvista. Suvuilla olevien enlanninkielisten sanojen käännökset löytyvät ko. kielisivuilta.
- DK Introduktionssiderne består hovedsageligt af billeder. For oversættelse af de engelske tekster, se siderne for de respektive sprog.

PAECS

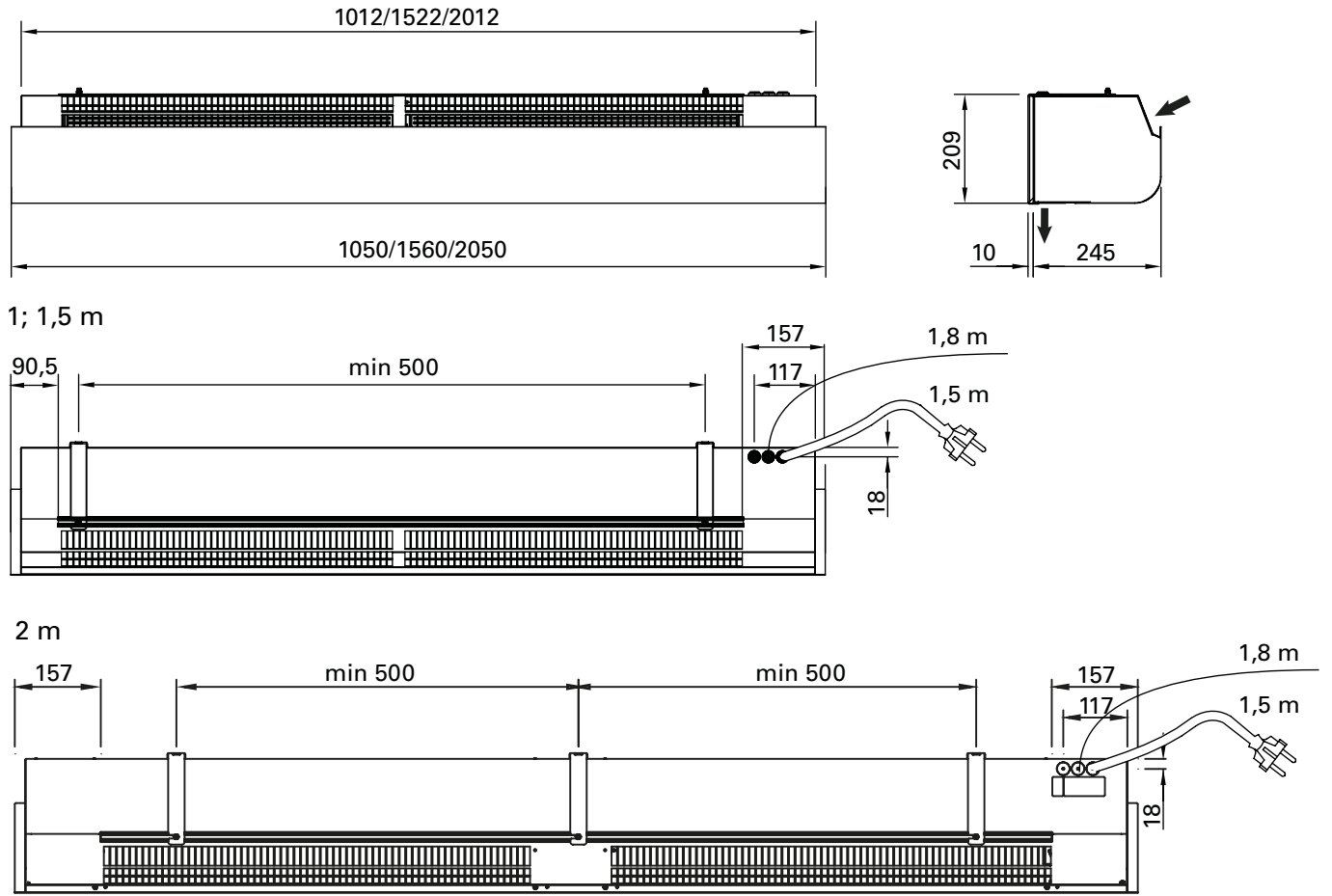

Fig. 1

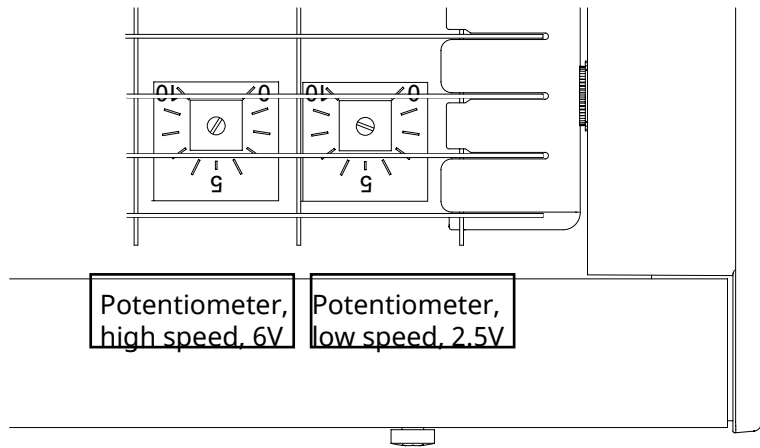

Fig. 2: Stepless airflow control. Internal potentiometer for low and high speed (accessible through the outlet grille).

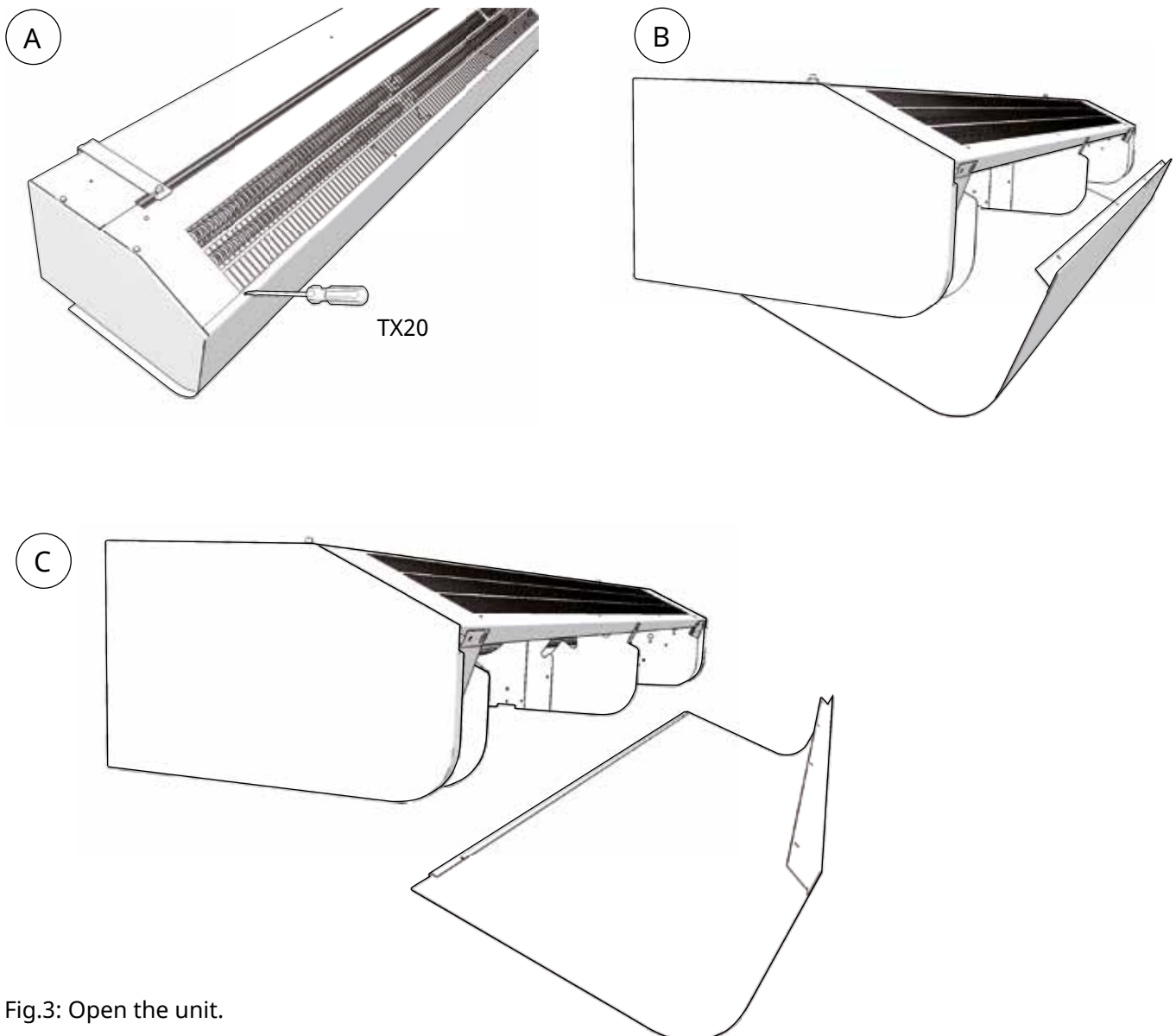

Fig.3: Open the unit.

Mounting with wall brackets

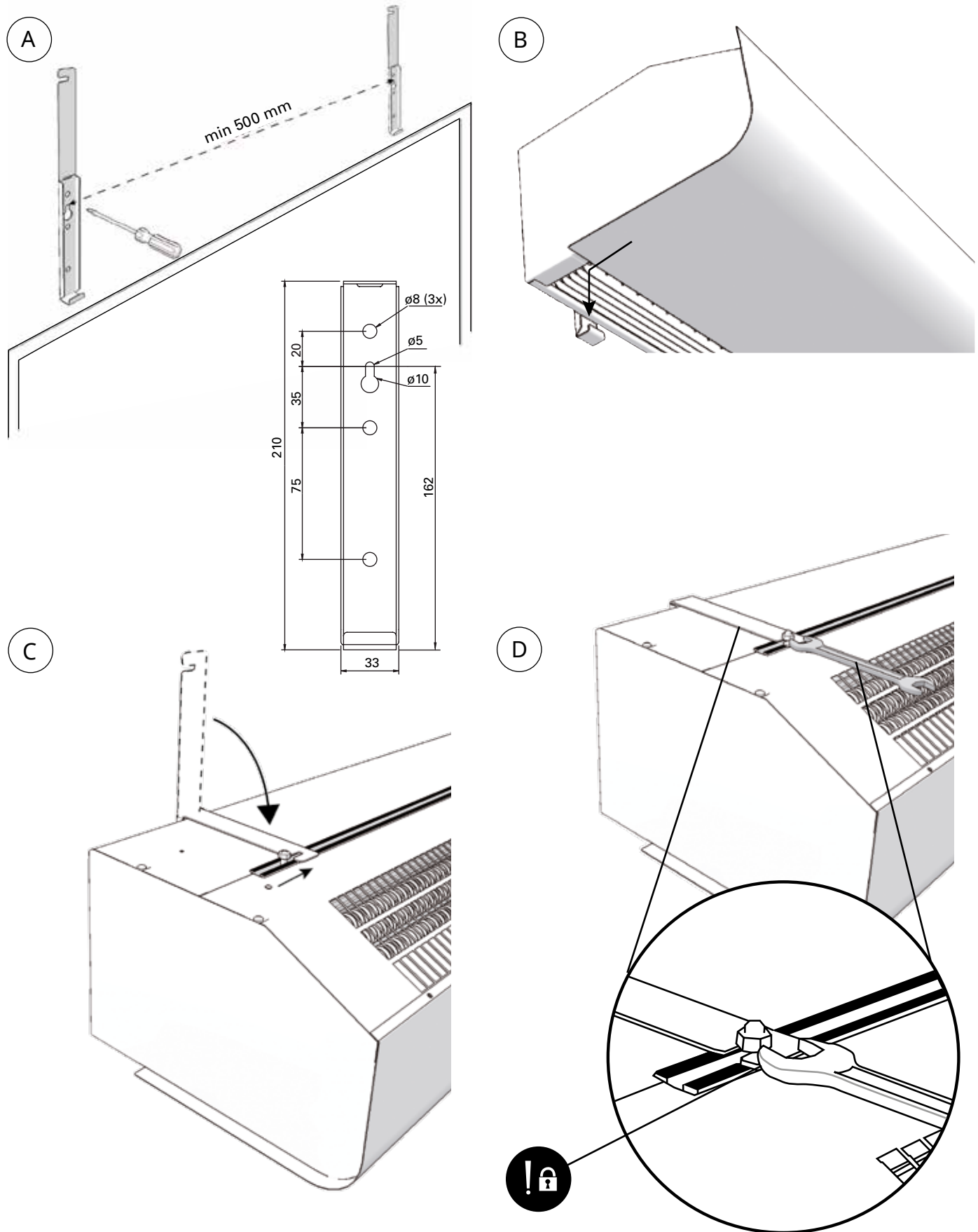

Fig. 4: Mounting with wall brackets

PAECS10	2 pcs
PAECS15	2 pcs
PAECS20	3 pcs

Accessories



PA34TR

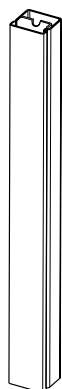

PA2P

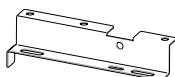

PA2PF



FCDC



AGB304

Item number	Type		Consists of	Dimension
18056	PA34TR15*	PAECS10, PAECS15	4 pcs	1 m
18057	PA34TR20*	PAECS20	6 pcs	1 m
19568	PA2P15*	PAECS10, PAECS15	2 pcs	1 m
19569	PA2P20*	PAECS20	3 pcs	1 m
19415	PA2PF15*	PAECS10, PAECS15	4 pcs	
19417	PA2PF20*	PAECS20	6 pcs	
17495	FCDC	PAECS	1 pc	
10016	AGB304	PAECS	1 pc	

*) See separate manual.

PAECS

Stepless airflow control with door contact / position limit switch

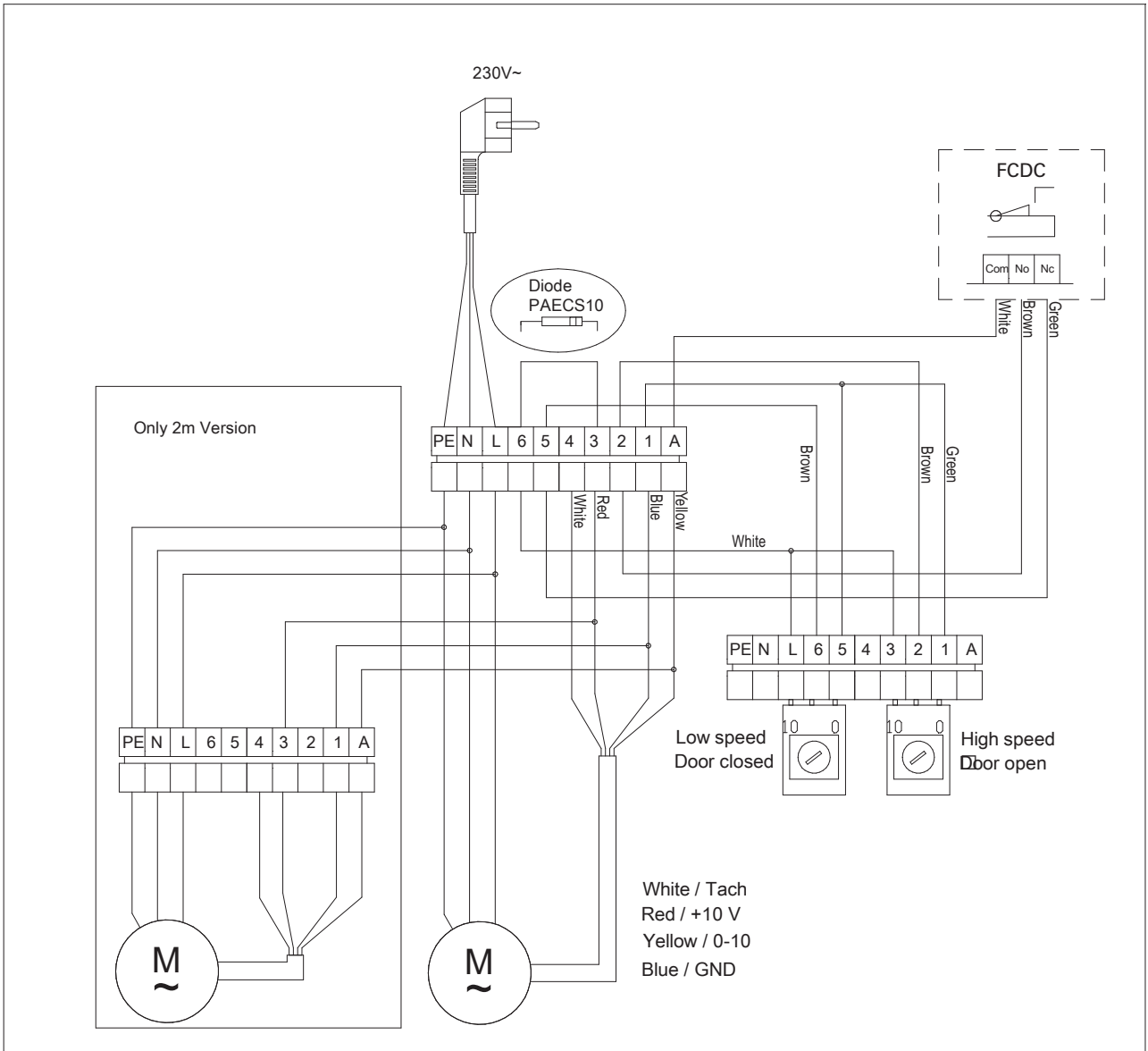

✦ Ambient, no heat - PAECS (IP44)

Item number	Type	Output [kW]	Airflow [m ³ /h]	Sound power* ¹ [dB(A)]	Sound pressure* ² [dB(A)]	Voltage motor [V]	Amperage motor* ³ [A]	Length [mm]	Weight [kg]
154846	PAECS10	0	1450	77	44/62	230V~	0,14/0,79	1050	15
154847	PAECS15	0	2200	78	45/62	230V~	0,20/1,17	1560	20
154848	PAECS20	0	3100	83	51/67	230V~	0,50/2,12	2050	30

*¹) Sound power (L_{WA}) measurements according to ISO 27327-2: 2014, Installation type E.

*²) Sound pressure (L_{pA}). Conditions: Distance to the unit 5 metres. Directional factor: 2. Equivalent absorption area: 200 m². At 50% and 100% airflow.

*³) Applicable at 50% and 100% airflow.



Инструкция по монтажу и эксплуатации

Общие положения

Внимательно изучите настоящую инструкцию до начала монтажа и эксплуатации. Сохраните данную инструкцию для возможных обращений в будущем.

Оборудование может быть использовано только по назначению, определенному данной Инструкцией. Гарантия распространяется на установки, выполненные и используемые в соответствии с требованиями и предписаниями настоящей Инструкции.

Назначение и область применения

Воздушная завеса PAES в основном предназначена для использования на проемах холодных складов и морозильных камер, а также кондиционируемых помещений. Высота установки до 4 метров в холодных складах. На входных группах кондиционируемых помещений рекомендуемая высота установки до 2,5 метров. Плавное регулирование расхода воздуха заложено в конструкцию системы управления завесы.

Класс защиты: IP44.

Назначение и принцип действия

Воздух забирается из помещения в верхней части завесы и выдувается сверху вниз в проем дверей, снижая потери тепла. Для максимальной эффективности поток воздуха от завесы должен перекрывать всю ширину проема.

Решетка выдува - регулируемая, что дает возможность направлять поток воздуха от завесы под нужным углом, как правило, в сторону улицы.

Эффективность работы завесы зависит от разности температур и давлений в проеме, а также от ветровой нагрузки.

ВНИМАНИЕ! Пониженное давление внутри здания будет существенно снижать эффективность работы воздушной завесы. Вентиляция должна быть сбалансированной.

Монтаж

Воздушная завеса устанавливается горизонтально с нижним расположением решетки выдува и как можно ближе к дверному проему. В случае установки над дверями морозильных камер их следует располагать с «теплой» стороны.

Монтажные скобы и инструмент входят

в комплект поставки и находятся под торцевой крышкой завесы.

Установка на монтажных скобах (Рис. 4)

1. Закрепите скобы на стене (см. рис.4А и размеры на рис.1). Если на стене имеются неровности, то необходимо выбрать место для того, чтобы прибор был установлен ровно или устранить неровности.
2. Навесьте прибор на нижнюю часть монтажных скоб (Рис. 4В).
3. Изогните верхнюю часть скоб по верхней части прибора и переместите винты в направляющем профиле так, чтобы они попали в отверстия на скобах (Рис.4С). Будьте внимательны. Скобы рассчитаны на однократный изгиб, и если они были неправильно изогнуты, они подлежат замене, если уголгиба превысил 45°.
4. Крепко затяните гайку над скобой. (Рис.4D)

Горизонтальная установка, подвеска с потолка

Стержни с резьбой, профили и скобы для подвески поставляются как принадлежности. См. раздел Принадлежности и отдельную инструкцию.

Подключение

Электроподключение завесы производится при помощи кабеля длиной 1,5м с вилкой. Изготавливается с выведенными проводами управления для легкого подключения внешнего управления. *Внимание! До подключения электропитания к завесе необходимо подсоединить к ней дверной контакт.*

Варианты управления

Плавное регулирование расхода воздуха задается дверным контактом/концевой выключатель

При закрытом дверном проеме вентилятор работает на низкой скорости, которая выставляется на встроенном потенциометре 0-10В, который находится под решеткой выдува. При открытии двери вентилятор переключается на высокую скорость, которая выставлена на втором встроенном потенциометре. Данная функция обеспечивает наилучший уровень защиты при минимальной инерционности.

Управление через систему BMS

Воздушная завеса также может управляться внешним сигналом (0-10В) от системы диспетчеризации здания (BMS).

Смотрите рисунок 2 и страницу с описанием Принадлежностей.

Настройка воздушного потока

Направление и скорость воздушного потока должны выбираться в зависимости от нагрузки на проем. Давление воздуха снаружи воздействует на воздушный поток от завесы, изгибая его внутрь помещения (зимние условия).

Таким образом поток воздуха должен направляться в сторону улицы, чтобы противодействовать нагрузке. Как правило, чем больше нагрузка, тем на больший угол (в пределах 30°) следует отклонять поток.

Сервис, обслуживание и ремонт

До проведения каких-либо работ по обслуживанию, сервису и ремонту выполните следующее:

1. Отключите питание.
2. Для того, чтобы снять переднюю панель, необходимо отвернуть 2 винта в верхней части и освободить панель в нижней части. (см.рис.3)
3. После проведения осмотра обслуживания или ремонта установите переднюю панель на место. Для этого нацепите панель нижней частью, зафиксируйте ее, после чего заверните винты в верхней части. Осторожно, решетка забора воздуха может выпасть при проведении работ, при которых отсоединяются торцевые панели.

Обслуживание

Внутренние узлы и агрегаты не требуют обслуживания, при необходимости нужно лишь производить периодическую чистку. Частота определяется в зависимости от конкретных условий, но не реже двух раз в год. Решетки входа/выхода, вентиляторы и нагревательные элементы можно чистить с помощью пылесоса или влажной тряпкой. При чистке пылесосом используйте щеточную насадку. Использование активных очищающих составов не допускается.

Перегрев

Моторы вентиляторов имеют встроенную защиту от перегрева и автоматически меняют скорость вращения при высоких температурах.

Замена мотора или вентилятора

1. Удалите переднюю панель.
2. Демонтируйте торцевую панель завесы.
3. Отверните крепежные винты между мотором и вентилятором.
4. Отсоедините кабели питания неисправного мотора.
5. Удалите винты и извлеките мотор вместе с вентилятором.
6. Установите новый мотор и/или вентилятор и проделайте все операции в обратном порядке.

Возможные неисправности

Если вентиляторы не работают или работают плохо, проверьте следующее:

- Функции и настройки встроенной системы управления.
- Проверьте не загромождены ли каналы входа/выхода воздуха какими-либо предметами или материалами, степень загрязненности фильтра.

Если неисправность не определяется, обратитесь к квалифицированным специалистам.

Заводская упаковка

Материалы, используемые для упаковки, выбираются с учетом охраны окружающей среды и поэтому должны иметь возможность переработки и утилизации.

Утилизация прибора по завершении срока его полезной эксплуатации

Данный прибор может содержать вещества, необходимые для его функционирования, но потенциально опасные для окружающей среды. Прибор не должен перерабатываться вместе с бытовыми отходами, необходимо доставить его в специальный пункт экологической утилизации. Пожалуйста, свяжитесь с местными властями для получения дополнительной информации о вашем ближайшем назначенном пункте сбора отходов.

Безопасность

- *Пространство вблизи каналов входа/ выхода воздуха должно быть свободно от каких либо предметов или материалов!*
- *При любых работах с тяжелым оборудованием, используйте грузоподъемные механизмы.*
- *Настоящий прибор может быть использован детьми старше 8 лет, лицами с ограниченной дееспособностью или не имеющими достаточного опыта и знаний только, если они сопровождаются или проинструктированы персоналом, ответственным за их безопасность. Дети не должны иметь возможность играть с прибором. В случае, если дети привлекаются к чистке или техническому уходу за прибором, необходим строгий контроль со стороны лица, ответственного за их безопасность.*
- *Дети младше 3-х лет не должны иметь доступа к прибору без постоянного наблюдения со стороны взрослых.*
- *Дети в возрасте от 3-х до 8-ми лет могут включать/выключать прибор только в том случае, если он установлен по своему назначению в нормальном рабочем положении, а за детьми наблюдают взрослые или они были проинструктированы о правилах пользования прибором и понимают, что его неправильное использование опасно для жизни.*
- *Дети в возрасте от 3-х до 8-ми лет не должны включать прибор в электрическую розетку, регулировать его работу, а также чистить или выполнять элементы его сервисного обслуживания.*

ВНИМАНИЕ - некоторые части данного прибора в процессе эксплуатации могут сильно нагреваться и вызывать ожоги. Особое внимание должно уделяться детям и уязвимым группам населения.

Перевод текста для страниц с рисунками

- Stepless airflow control. Internal potentiometer for low and high speed (accessible through the outlet grille). = Плавное управление скоростью. Встроенные потенциометры для установки низкой и высокой скорости вентилятора (доступны через решетку выдува).
- Potentiometer, high speed, 6V = Потенциометр, высокая скорость, 6В
- Potentiometer, low speed, 2.5V = Потенциометр, низкая скорость, 2,5В
- Open the unit = Откройте аппарат
- Mounting with wall brackets = Установка на монтажных скобах
- Pcs = штук
- Accessories = Принадлежности
- Stepless airflow control with door contact/ position limit switch = Плавное регулирование расхода воздуха задается дверным контактом/концевой выключатель

Технические характеристики

Output [kW]	=	Мощности
Airflow[m ³ /h]	=	Расход воздуха
Sound power* ¹ [dB(A)]	=	Мощность звука
Sound pressure* ² [dB(A)]	=	Звуковое давление
Voltage motor [V]	=	Напряжение двигатель
Amperage motor* ³ [A]	=	Ток двигатель
Length [mm]	=	Длина
Weight [kg]	=	Вес

*¹) Мощность звука (LWA) измерена в соответствии с ISO 27327-2: 2014, Тип установки E.

*²) Звуковое давление (LpA). Условия: Расстояние до прибора 5 метров. Фактор направление 2. Эквивалентная площадь звукопоглощения 200 м². Для 50% и 100% величины воздушного потока.

*³) Для 50% и 100% величины воздушного потока.



Main office

Frico AB
Industrivägen 41
SE-433 61 Sävedalen
Sweden

Tel: +46 31 336 86 00

mailbox@frico.se

www.frico.net

**For latest updated information and information
about your local contact: www.frico.net**