

Pamir
3500

FRICO



Barriera a lama d'aria elegante ed efficiente per locali commerciali

Pamir 3500, raccomandata per installazioni su porte di altezza di 3,5 m o larghezza di 5 metri, ha un design moderno ed elegante sviluppato per essere adatto a tutti gli ingressi. La porta a lama d'aria è disponibile per l'installazione orizzontale, verticale e incassata. La serie Pamir è dotata di motori EC efficienti che consentono un controllo continuo della portata d'aria. Un pannello anteriore di facile apertura consente un rapido accesso per facilitare installazione e manutenzione.

Efficienza energetica e sostenibilità

La barriera a lama d'aria è dotata di motori EC, fino al 50% più efficienti in termini di energia rispetto ai motori AC tradizionali, e ha un peso inferiore che consente installazioni semplificate e trasporti più ecologici.

Opzioni di controllo intelligente

La serie Pamir è integrata con un sistema di controllo intelligente che permette di ottimizzare il comfort con il minimo sforzo. Le caratteristiche intelligenti e automatiche consentono una facile configurazione e funzionamento per diversi gruppi di prodotti Frico.

Elevate prestazioni

Le barriere a lama d'aria Frico sono sviluppate e prodotte in Svezia. Le barriere a lama d'aria sono testate in uno dei laboratori per lo studio dei flussi d'aria e della propagazione delle onde sonore più moderni e avanzati d'Europa; possiamo quindi garantire un prodotto ad elevate prestazioni.

Pamir 3500



Disponibile in 3 versioni:

- ☁ Ambiente (senza riscaldamento)
- ⚡ Riscaldamento elettrico
- 💧 Riscaldamento ad acqua



Profilo della velocità dell'aria

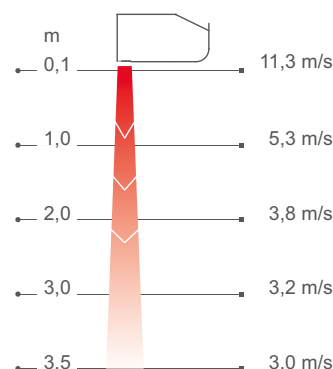

Misurazioni secondo ISO 27327-1. Valori medi dei prodotti della serie.

Pamir 3500

La tecnologia Thermozone di Frico ottimizza la porta a lama d'aria



Le porte a lama d'aria Frico creano una barriera invisibile per aperture e porte in grado di separare zone a temperature diverse senza limitare l'accesso a persone e veicoli. La tecnologia Thermozone crea una barriera d'aria molto uniforme e un equilibrio perfetto tra portata e velocità dell'aria, sia che si desideri mantenere all'interno il caldo o il freddo.

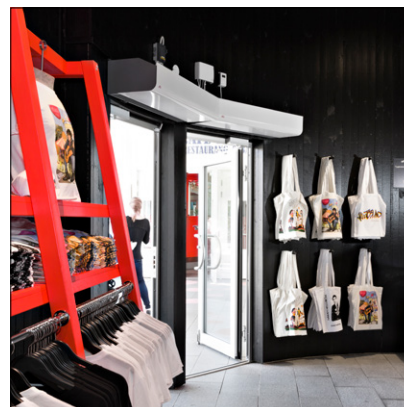

Grande risparmio energetico

In molte sedi le porte rimangono aperte per gran parte della giornata, determinando enormi perdite di aria riscaldata o condizionata, soprattutto quando la differenza di temperatura tra l'aria esterna ed interna è notevole. Con barriere a lama d'aria correttamente installate, è possibile ottenere un grande risparmio energetico.

Clima interno confortevole

Le barriere a lama d'aria con tecnologia Thermozone hanno prestazioni ottimizzate per fornire un clima interno confortevole, privo di correnti. La barriera a lama d'aria tiene fuori anche inquinamento e insetti.

Basso livello di rumorosità

Con la tecnologia Thermozone, Frico produce barriere a lama d'aria ad altissime prestazioni. Questo non rende solo le barriere a lama d'aria più efficaci ma presenta anche altri vantaggi, come livelli di rumorosità estremamente bassi e ridotta turbolenza.

Creazione della soluzione ottimale per le vostre esigenze specifiche

Dopo aver selezionato la barriera a lama d'aria adatta alle vostre esigenze specifiche (ambiente, riscaldamento elettrico, riscaldamento ad acqua) e lunghezza 1, 1,5, 2 o 2,5, potete selezionare il sistema di controllo e accessori:

Selezione del sistema di controllo

Selezionate uno dei nostri sistemi di controllo FC.



Aggiunta del kit valvole

Le unità riscaldate ad acqua devono essere fornite complete di un kit valvole.



Selezione delle opzioni di installazione

Installazione orizzontale, incassata o verticale.



Solo ventilazione, senza riscaldamento - PAFEC3500 A (IP24**)

Tensione motore: 230V~

Nome articolo	Tipo	Potenza [kW]	Portata aria*1 [m³/h]	Potenza sonora*2 [dB(A)]	Pressione sonora*3 [dB(A)]	Corrente motore [A]	Lunghezza [mm]	Peso [kg]
189577	PAFEC3510A	0	900/1800	75	44/60	2,3	1039	29
189581	PAFEC3515A	0	1400/2700	78	46/63	3,2	1549	42
189585	PAFEC3520A	0	1900/3500	79	47/64	4,1	2039	55
189589	PAFEC3525A	0	2350/4400	80	47/65	5,1	2549	64

Riscaldamento elettrico - PAFEC3500 E (IP20)

Nome articolo	Tipo	Stadi potenza [kW]	Portata aria*1 [m³/h]	Δt^{*4} [°C]	Potenza sonora*2 [dB(A)]	Pressione sonora*3 [dB(A)]	Corrente motore [A]	Tensione [V] Corrente [A] riscald.	Lunghezza [mm]	Peso [kg]
189576	PAFEC3510E08	2,7/5,4/8,1	900/1800	27/13	76	44/60	2,3	400V3~/11,7	1039	37
189580	PAFEC3515E12	3,9/7,8/12	1400/2700	26/13	79	46/63	3,2	400V3~/16,9	1549	50
189584	PAFEC3520E16	5,4/11/16	1900/3500	25/14	80	47/64	4,1	400V3~/23,4	2039	70
189588	PAFEC3525E20	6,6/13/20	2350/4400	25/14	81	47/65	5,1	400V3~/28,6	2549	89

Riscaldamento ad acqua - PAFEC3500 WL, batteria per l'acqua a bassa temperatura (≤ 80 °C) (IP24**)

Nome articolo	Tipo	Potenza*5 [kW]	Portata aria*1 [m³/h]	$\Delta t^{*4,5}$ [°C]	Volume acqua [l]	Potenza sonora*2 [dB(A)]	Pressione sonora*3 [dB(A)]	Corrente motore [A]	Lunghezza [mm]	Peso [kg]
189579	PAFEC3510WL	11	850/1700	24/19	1,5	75	42/59	2,3	1039	38
189583	PAFEC3515WL	18	1350/2600	25/20	2,4	77	45/61	3,2	1549	52
189587	PAFEC3520WL	24	1800/3400	25/21	3,2	78	45/62	4,1	2039	65
189591	PAFEC3525WL	31	2250/4300	26/21	4,0	80	47/64	5,1	2549	80

Riscaldamento ad acqua - PAFEC3500 WH, batteria per l'acqua ad alta temperatura (≥ 80 °C) (IP24**)

Nome articolo	Tipo	Potenza*6 [kW]	Portata aria*1 [m³/h]	$\Delta t^{*4,6}$ [°C]	Volume acqua [l]	Potenza sonora*2 [dB(A)]	Pressione sonora*3 [dB(A)]	Corrente motore [A]	Lunghezza [mm]	Peso [kg]
189578	PAFEC3510WH	9,9	850/1700	22/17	1,1	75	42/59	2,3	1039	35
189582	PAFEC3515WH	15	1350/2600	22/17	1,6	77	45/61	3,2	1549	50
189586	PAFEC3520WH	21	1800/3400	23/18	2,2	78	45/62	4,1	2039	63
189590	PAFEC3525WH	26	2250/4300	23/18	2,7	80	47/64	5,1	2549	77

Riscaldamento ad acqua - PAFEC3500 WLL, batteria per l'acqua a bassissima temperatura (≤ 60 °C) (IP24**)

Nome articolo	Tipo	Potenza*7 [kW]	Portata aria*1 [m³/h]	$\Delta t^{*4,7}$ [°C]	Volume acqua [l]	Potenza sonora*2 [dB(A)]	Pressione sonora*3 [dB(A)]	Corrente motore [A]	Lunghezza [mm]	Peso [kg]
189594	PAFEC3510WLL	6,8	800/1600	15/13	2,0	74	42/58	2,3	1039	40
189592	PAFEC3515WLL	10	1250/2500	14/12	4,1	76	44/60	3,2	1549	57
189593	PAFEC3520WLL	15	1700/3300	15/13	5,6	77	44/61	4,1	2039	72
189595	PAFEC3525WLL	19	2100/4200	15/13	8,3	79	46/63	5,1	2549	89

*1) Portata d'aria bassa/alta (2 V/10 V).

*2) Misurazioni della potenza sonora (L_{WA}) in conformità con ISO 27327-2: 2014, Tipo di installazione E.*3) Pressione sonora (L_{pA}). Condizioni: distanza dall'unità 5 metri. Fattore direzionale: 2. Superficie di assorbimento equivalente: 200 m². Con portata d'aria bassa/alta (2 V/10 V).*4) Δt = innalzamento della temperatura dell'aria in transito alla massima potenza termica e alla portata d'aria bassa/alta (2 V/10 V).

*5) Applicabile per una temperatura dell'acqua pari a 60/40 °C, e dell'aria pari a +18 °C.

*6) Applicabile per una temperatura dell'acqua pari a 80/60 °C e dell'aria pari a +18 °C.

*7) Applicabile per una temperatura dell'acqua pari a 40/30 °C e dell'aria pari a +18 °C.

*5,6,7) Per ulteriori calcoli, vedere www.frigo.net.

***) Montaggio orizzontale e montaggio verticale sulla destra (visto dall'interno): IP24.

Montaggio verticale sulla sinistra (visto dall'interno): IP21.

Prodotto in Svezia con una cassa anticorrosione in pannelli di acciaio zincati a caldo e rivestiti a polvere. Il lato anteriore e lo sportello di servizio sono realizzati in alluminio rivestito a polvere. Colore del lato anteriore e dello sportello di servizio: bianco, RAL 9016, NCS S 0500-N. Colore della griglia, della sezione posteriore e delle estremità: grigio, RAL 7046.





Montaggio orizzontale

L'altezza di installazione raccomandata per Pamir 3500 è di 3,5 metri. La barriera a lama d'aria può essere installata a parete o sospesa a soffitto. Può anche essere installata ad incasso nei controsoffitti.

Quando la barriera a lama d'aria viene montata orizzontalmente, la griglia dell'aria di uscita deve essere rivolta verso il basso e il più vicino possibile alla porta. Per la protezione di aperture più ampie, è possibile installare più unità una accanto all'altra utilizzando un kit di giunzione. È disponibile il kit di design per un'installazione ordinata sia a parete, che a soffitto, che nasconda cavi, tubi e dispositivi di fissaggio.

Collegamento

Un pannello anteriore di facile apertura consente un rapido accesso per facilitare installazione e manutenzione.

La barriera a lama d'aria presenta una scheda PC integrata collegata al sistema di controllo esterno FC selezionato. Il controllo ha alimentazione 230 V monofase alla scheda PC. La scheda PC è accessibile tramite i pressacavi sul lato superiore dell'unità. I cavi di comunicazione e dei sensori sono collegati alla scheda PC.

Il collegamento elettrico avviene sopra l'unità. L'alimentazione per le barriere a lama d'aria con riscaldamento elettrico (400V3~) passa attraverso il vano motore.

Le unità con riscaldamento ad acqua sono collegate all'impianto idraulico dalla parte superiore dell'unità. Come accessori, sono disponibili tubi flessibili. Le unità con riscaldamento ad acqua devono essere sempre integrate di kit valvole montato all'esterno dell'unità. Vedere Valvole e accessori.

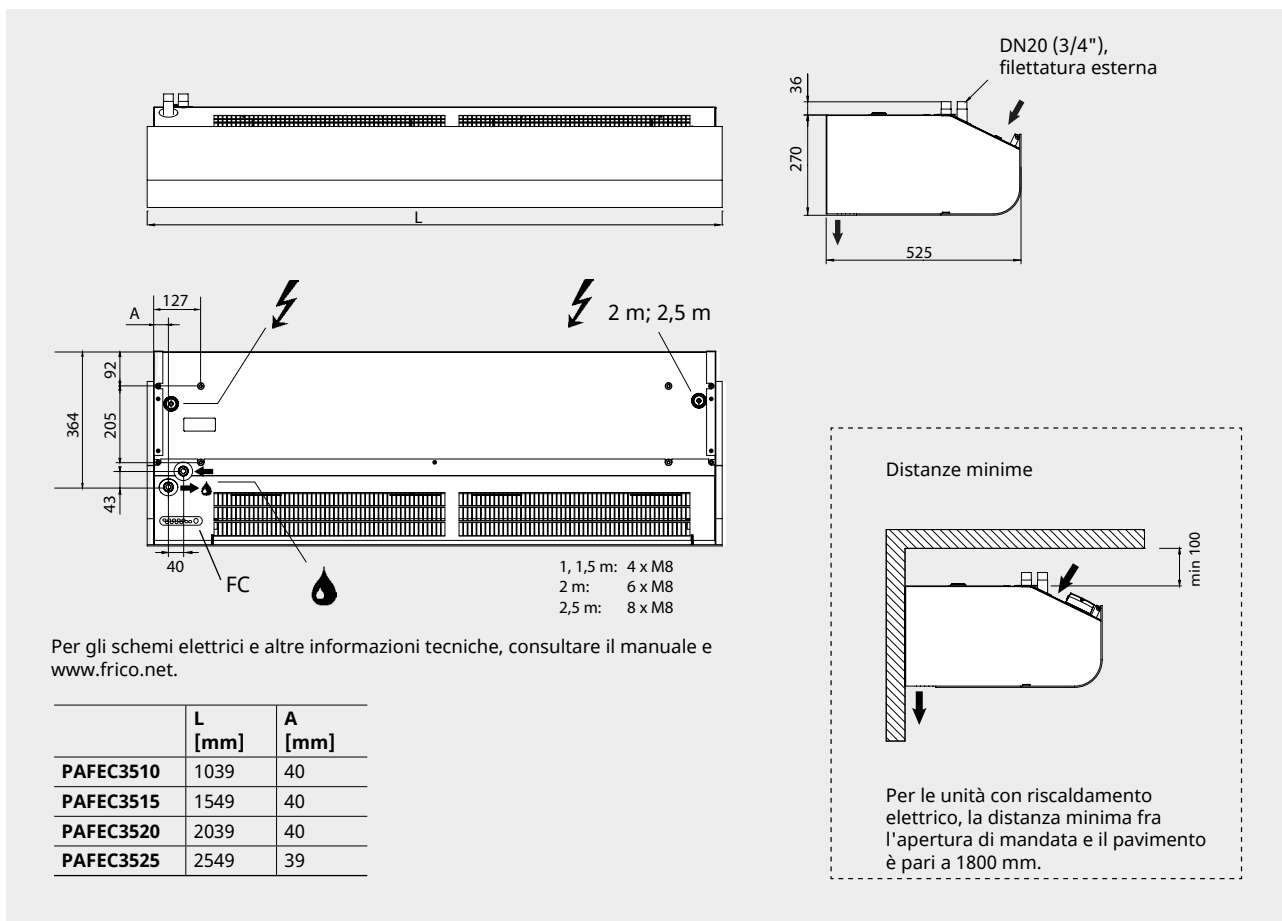



Montaggio verticale

La larghezza di installazione raccomandata per Pamir 3500 è di 5 metri con barriere a lama d'aria su entrambi i lati dell'apertura. Le unità di lunghezza pari o superiore a 1,5 metri possono essere montate verticalmente. È possibile invertire le unità e collocarle da entrambi i lati della porta.

La porta a lama d'aria viene montata verticalmente il più vicina possibile alla porta e, per un risultato ottimale, dovrà essere installata su entrambi i lati dell'apertura. Ciascuna unità deve essere dotata di kit verticale (accessorio) per l'installazione a pavimento e per posizionare due unità una sull'altra in caso di ingressi ad elevata altezza. La porta a lama d'aria deve essere sempre fissata anche dalla parte superiore. Il kit di design (accessorio) è utilizzato per nascondere tubi e cavi.

Collegamento

Un pannello anteriore di facile apertura consente un rapido accesso per facilitare installazione e manutenzione.

La barriera a lama d'aria presenta una scheda PC integrata collegata al sistema di controllo esterno FC selezionato. Il controllo ha alimentazione 230 V monofase alla scheda PC. La scheda PC è accessibile tramite i pressacavi sul retro dell'unità. I cavi di comunicazione e dei sensori sono collegati alla scheda PC.

Il collegamento elettrico avviene sul retro dell'unità. L'alimentazione per le barriere a lama d'aria con riscaldamento elettrico (400V3~) passa attraverso il vano motore.

Le unità con riscaldamento ad acqua sono collegate all'impianto idraulico dalla parte posteriore dell'unità. Come accessori, sono disponibili tubi flessibili. Le unità con riscaldamento ad acqua devono essere sempre integrate di kit valvole montato all'esterno dell'unità. Vedere Valvole e accessori.

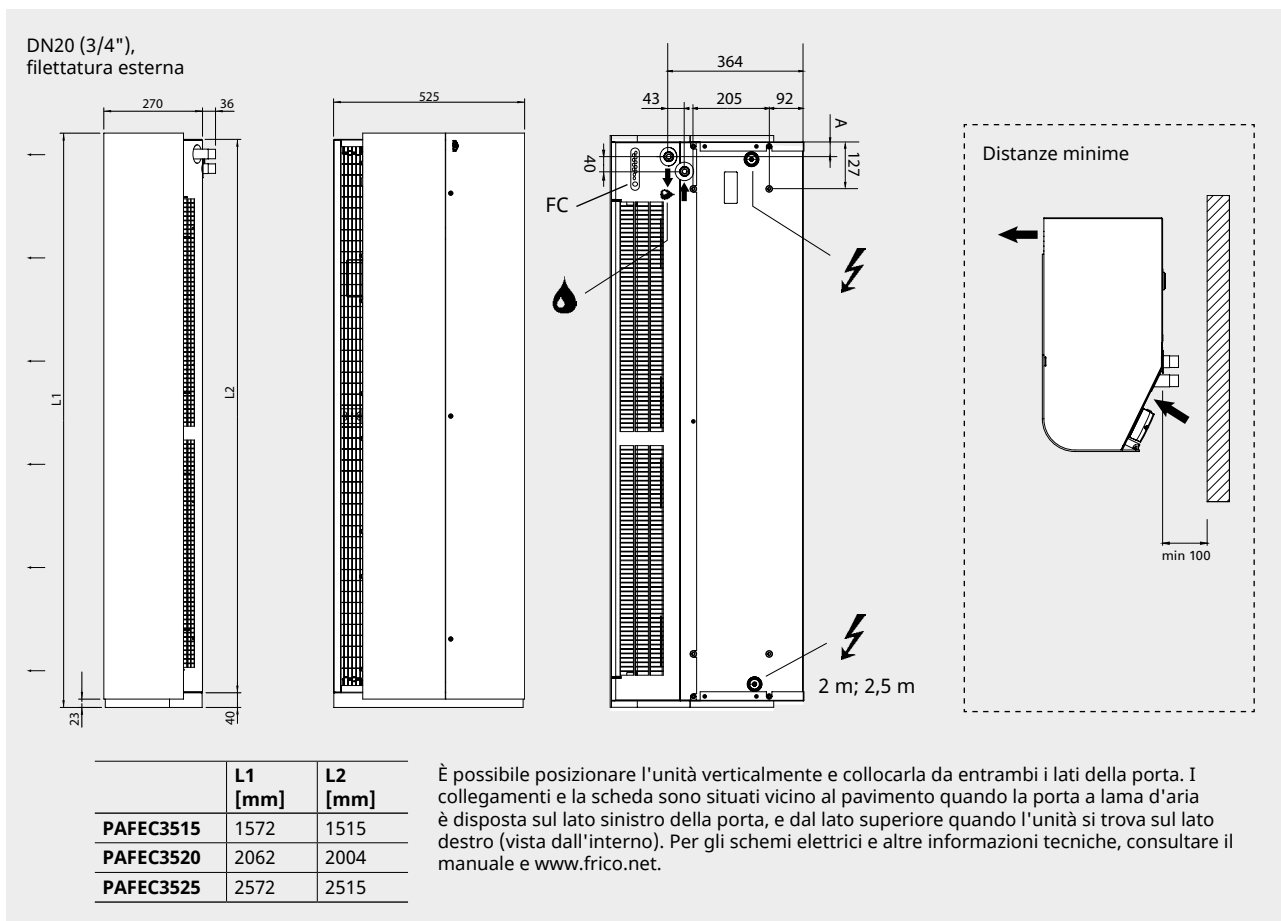

Le barriere a lama d'aria Frico hanno una scheda PC integrata e sono dotate di un sistema di controllo intelligente FC di vostra scelta, con cui collaborano per creare tante funzioni smart e a risparmio energetico. Potete scegliere tra quattro pacchetti diversi, a seconda delle vostre esigenze.

FC Direct

Entry level

- Contatto porta
- Funzione calendario
- Timer filtro

FC Smart

FC Direct +

- Controllo tramite app (Bluetooth)
- Possibilità di sensori wireless
- Funzione calendario regolabile
- Funzione Away e Boost
- Timer filtro regolabile
- Funzione ingresso a bussola
- Possibilità di zone

FC Pro

FC Direct + FC Smart +

- Controllo automatico della portata d'aria
- Blocco automatico del riscaldamento

FC Building - BMS

FC Direct +

- 0-10 V o Modbus
- Controllo automatico della portata d'aria*
- Blocco automatico del riscaldamento*
- Impostazioni riscaldamento e ventilatore
- Indicazione di allarme
- Valori di lettura

* Richiede il segnale di temp. esterna



FC Direct

Sistema di controllo entry level per un ottimo avvio. Il contatto porta fornisce una funzione automatica per il risparmio energetico, dal momento che la barriera a lama d'aria si attiva solo all'apertura della porta. Quando la porta è chiusa, rimane in stand-by o funziona a una velocità inferiore, se è richiesto calore aggiuntivo. Con la funzione di calendario, potete programmare i periodi di attività del sistema.



FC Smart

Sistema di controllo di secondo livello per la massima libertà. FC Smart è dotato di tutte le caratteristiche di FC Direct, oltre a caratteristiche aggiuntive per il risparmio energetico e la possibilità di controllo tramite app (Bluetooth). L'app fornisce accesso a tutte le funzioni nel sistema, permettendovi di configurarle esattamente come desiderate. Inoltre, permette di creare diverse zone con diverse impostazioni in un sistema più ampio.



FC Pro

Sistema di controllo di terzo livello per il massimo risparmio. FC Pro è dotato di tutte le caratteristiche di FC Direct e FC Smart, oltre a caratteristiche automatiche aggiuntive per il risparmio energetico. Ricevendo informazioni sulle temperature interne ed esterne, e reagendo di conseguenza, viene prodotta la corretta quantità di calore e di portata d'aria per evitare sprechi e riducendo, di conseguenza, il consumo energetico.



FC Building - sistema BMS

Sistema di controllo completo per gli edifici, con l'opzione di controllo mediante segnale 0-10 V o Modbus. FC Building permette di ricevere informazioni sullo stato del prodotto e gli allarmi. Il Modbus consente il pieno utilizzo di tutte le caratteristiche di risparmio energetico nel sistema di controllo.

Codice articolo	Tipo	Descrizione
74684	FCDA	FC Direct, sistema di controllo di primo livello
74685	FCSA	FC Smart, sistema di controllo di secondo livello
74686	FCPA	FC Pro, sistema di controllo di terzo livello
74687	FCBA	FC Building, sistema BMS

Il sistema di controllo FC aiuta a creare numerose configurazioni di funzionamento per aumentare il risparmio energetico. Oltre ai nostri quattro pacchetti, è possibile aggiungere componenti opzionali per ampliare e personalizzare il sistema. Con i livelli app (FC Smart e FC Pro), è anche possibile creare e controllare diverse zone. Ogni zona creata deve essere dotata di un FC Direct e può essere progettata per soddisfarne le esigenze specifiche aggiungendo accessori differenti.



FC Direct, kit di controllo

Pannello di controllo per ventilatore e riscaldamento, contatto porta e cavo di comunicazione di 5 m. Utilizzato per zone aggiunte con FC Smart e FC Pro. IP44.

FCRTX, sensore esterno della temperatura ambiente

Per la lettura della temperatura ambiente in un'altra posizione rispetto a quella del pannello di controllo, incl. cavo sensore di 10 m. IP20.

FCOTX, sensore di temperatura esterna

Lettura della temperatura esterna, incl. cavo sensore di 10 m. Consente il controllo automatico della barriera a lama d'aria e il blocco del riscaldamento. IP44.

FCLAP, punto di accesso locale

Punto di accesso locale per sensori aggiuntivi (quando si utilizzano più di 8 sensori) e range esteso per sensori o controllo con app (Bluetooth), incl. cavo di comunicazione di 10 m. IP44.

FCSC/FCBC, cavo

Cavo sensore FCSC disponibile da 10 o 25 m. Cavo di comunicazione FCBC per prodotti aggiuntivi all'interno della stessa zona, disponibile in 5, 10 o 25 m.

FCDC, contatto porta

Il contatto porta regola l'accensione/lo spegnimento del flusso d'aria. Consente di controllare singolarmente le barriere a lama d'aria posizionate su diversi ingressi all'interno della stessa zona.

FCTXRF, sensore wireless interno/esterno

Sensore wireless interno/esterno con le stesse caratteristiche di FCRTX e FCOTX. Raggio d'azione fino a 50 m. Durata della batteria: 3-5 anni. IP44.

FC Direct

Contenuto

- FCCF, pannello di controllo
- FCBC05
- FCDC

FC Smart

Contenuto

- FCCF, pannello di controllo
- FCBC10
- FCDC
- FCLAP

FC Pro

Contenuto

- FCCF, pannello di controllo
- FCBC10
- FCDC
- FCLAP
- FCTXRF

FC Building - BMS

Contenuto

- FCCF, pannello di controllo
- FCBC10
- FCDC
- FCBAP, punto di accesso all'edificio

Codice articolo	Tipo	Descrizione	Dimensioni
74684	FCDA	FC Direct, sistema di controllo di primo livello	89x89x26 mm (FCCF)
74694	FCRTX	Sensore esterno della temperatura ambiente	39x39x23 mm
74695	FCOTX	Sensore della temperatura esterna	39x39x23 mm
74699	FCLAP	Punto di accesso locale per sensori aggiuntivi e range esteso	89x89x26 mm
74718	FCBC05	Cavo di comunicazione aggiuntivo, 5 m	5 m
74719	FCBC10	Cavo di comunicazione aggiuntivo, 10 m	10 m
74720	FCBC25	Cavo di comunicazione aggiuntivo, 25 m	25 m
74721	FCSC10	Cavo sensore aggiuntivo, 10 m	10 m
74722	FCSC25	Cavo sensore aggiuntivo, 25 m	25 m
17495	FCDC	Contatto magnetico la porta	
74703	FCTXRF	Sensore wireless interno/esterno (per FC Smart, FC Pro)	89x89x26 mm

Le unità riscaldate ad acqua devono essere fornite complete di valvole. Il kit valvole controlla la portata dell'acqua e attiva il riscaldamento solo quando necessario. Attivando la funzione di bypass integrata, viene consentito il passaggio di un piccolo flusso d'acqua in modo che vi sia sempre acqua calda nella batteria di riscaldamento, fornendo protezione antigelo e un riscaldamento più rapido. Il sensore di temperatura dell'acqua di ritorno permette una migliore gestione della batteria, riducendo così il consumo energetico.



VPFC, sistema di valvole modulanti e indipendenti dalla pressione

Valvola a due vie di controllo e regolazione indipendente dalla pressione, con attuatore modulante e valvola di intercettazione.



FCWTA, sensore di temperatura dell'acqua di ritorno

Consente il controllo della temperatura dell'acqua di ritorno e la funzione di bypass automatico, che fornisce una protezione antigelo estesa e un minore consumo energetico.

Codice articolo	Tipo	Dimensionamento valvole	Portata nell'intervallo l/s
238293	VPFC15LF	DN15	0,012-0,068
238294	VPFC15NF	DN15	0,024-0,13
238295	VPFC20	DN20	0,058-0,32
238296	VPFC25	DN25	0,10-0,60
238297	VPFC32	DN32	0,22-1,03
74702	FCWTA	Sensore di temperatura dell'acqua di ritorno	

Accessori - unità con riscaldamento ad acqua

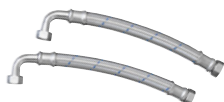

FHDN20, tubi flessibili

Tubi flessibili per un'installazione pratica e agevole dell'unità con riscaldamento ad acqua. FHDN20: lunghezza 350 mm. FHDN2010: lunghezza 1 m. DN20, filettatura interna, gomito a 90°.



PA34EF, filtro esterno di ripresa

Filtro a maglie fini che evita la penetrazione di impurità e depositi nell'unità riscaldate ad acqua. Le strisce magnetiche integrate permettono di fissare e rimuovere facilmente il filtro. Risulta più agevole anche la manutenzione, in quanto non occorre aprire l'unità.



DTV200S, protezione filtro

Misura la pressione differenziale, che indica il livello di intasamento del filtro nelle unità riscaldate ad acqua. Il tubo flessibile di misurazione viene collegato al lato di aspirazione dell'unità (dopo il filtro). La regolazione avviene in loco, a seconda dell'unità e dell'ambiente. Range regolabile 20-300 Pa. Contatto di allarme filtro pulito.

Codice articolo	Tipo	Utilizzato per	Consiste di
18055	FHDN20	PAFECW3510/3515/3520/3525	2
88906	FHDN2010	PAFECW3510/3515/3520/3525	2
19064	PA34EF10	PAFECW3510	1
19065	PA34EF15	PAFECW3515	1
19066	PA34EF20	PAFECW3520	1
19067	PA34EF25	PAFECW3525	1
17597	DTV200S	PAFECW3510/3515/3520/3525	1

**PA34WB, staffe a parete**

Staffe per l'installazione orizzontale a parete delle unità.

**PA34CB, staffe a soffitto**

Staffe per l'installazione dell'unità a soffitto tramite cavi o barre filettate (non inclusi). Ideali in combinazione con gli smorzatori di vibrazioni (PA34VD) in caso di impiego di barre filettate.

**PA34WS, kit di sospensione tramite cavi**

Cavi zincati con morsetti di fissaggio dell'unità sospesa a soffitto. Lunghezza 3 m. Utilizzate in combinazione con le staffe a soffitto (PA34CB).

PA34TR, barre filettate

Barre filettate per l'installazione dell'unità a soffitto. Lunghezza 1 m. Utilizzate in combinazione con le staffe a soffitto (PA34CB). L'aggiunta di smorzatori di vibrazioni (PA34VD) permette di ridurre queste ultime.

PA34VD, smorzatori di vibrazioni

Riduzione delle vibrazioni per l'installazione a soffitto mediante barre filettate.

**PA3JK, kit di giunzione**

Utilizzato per unire fra loro le unità orizzontali, in modo da ottenere un'installazione unica ed elegante. Il kit comprende la staffa di giunzione e i componenti di montaggio.

**PA3XT, prolunga di mandata**

Prolunga di mandata con funzione telescopica. Utilizzata per l'installazione a incasso delle unità nei controsoffitti. 130-200 mm.

**PA3DW, kit di design per l'installazione a parete**

Assicura un'installazione più ordinata a parete coprendo dispositivi di montaggio, cavi e tubi. Utilizzato in combinazione con le staffe a parete PA34WB.

**PA3DC, kit di design per l'installazione a soffitto**

Assicura un'installazione più ordinata a soffitto coprendo dispositivi di montaggio, cavi e tubi. Sono necessari due kit di design per le unità da 1 e 1,5 metri, mentre le unità da 2 metri necessitano di tre kit e quelle da 2,5 di quattro kit. Disponibile nelle taglie: piccola 200-300 mm, media 300-500 mm, grande 500-900 mm, estensione 420 mm.



Codice articolo	Tipo	Utilizzato per	Consiste di
18044	PA34WB15	PAFEC3510/3515	2
18045	PA34WB20	PAFEC3520	3
18046	PA34WB30	PAFEC3525	4
214951	PAWBL15	PAFEC3510/3515	2
214952	PAWBL20	PAFEC3520	3
214953	PAWBL30	PAFEC3525	4
18059	PA34CB15	PAFEC3510/3515	4
18060	PA34CB20	PAFEC3520	6
18061	PA34CB30	PAFEC3525	8
18062	PA34WS15	PAFEC3510/3515	4
18063	PA34WS20	PAFEC3520	6
18064	PA34WS30	PAFEC3525	8
18056	PA34TR15	PAFEC3510/3515	4
18057	PA34TR20	PAFEC3520	6
18058	PA34TR30	PAFEC3525	8
18065	PA34VD15	PAFEC3510/3515	4

Codice articolo	Tipo	Utilizzato per	Consiste di
18066	PA34VD20	PAFEC3520	6
18067	PA34VD30	PAFEC3525	8
110759	PA3JK	PAFEC3500	1
19085	PA3XT10	PAFEC3510	1
19086	PA3XT15	PAFEC3515	1
19087	PA3XT20	PAFEC3520	1
19088	PA3XT25	PAFEC3525	1
110834	PA3DW10	PAFEC3510	1
110835	PA3DW15	PAFEC3515	1
110836	PA3DW20	PAFEC3520	1
110837	PA3DW25	PAFEC3525	1
13552	PADCS	PAFEC3500	1
13553	PA3DCM	PAFEC3500	1
13555	PA3DCL	PAFEC3500	1
13556	PA3DXT	PAFEC3500	1

**PA3JK, kit verticale**

Utilizzato per adattare all'installazione verticale le unità orizzontali. Il kit comprende una base per pavimento, componenti di montaggio e la staffa per fissare la parte superiore dell'unità. La base funge anche da staffa di giunzione, consentendo di installare due unità una sull'altra. È necessario un kit verticale per unità.

**AXP300, protezione antiurto**

Protezione antiurto (per es. dai carrelli della spesa) installata a pavimento.

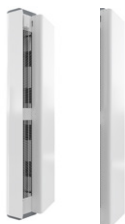
**PA3VDW, kit di design per l'installazione verticale**

Assicura un'installazione verticale più ordinata coprendo cavi e tubi.

PA3HE, prolunga di mandata

Utilizzato per coprire lo spazio fra l'unità e il soffitto in caso di installazione verticale. PA3HEVDW: prolunga di mandata per le unità con kit di design.

Codice articolo	Tipo	Utilizzato per	Consiste di
110759	PA3JK	PAFEC3510/3515/3520/3525	1
10028	AXP300	PAFEC3510/3515/3520/3525	1
110751	PA3VDW15	PAFEC3515	1
110752	PA3VDW20	PAFEC3520	1
110753	PA3VDW25	PAFEC3525	1
	PA3HE	PAFEC3510/3515/3520/3525	1
	PA3HEVDW	PAFEC3510/3515/3520/3525	1



Pamir 3500 montata verticalmente con un kit di design utilizzato per nascondere tubi e cavi.